

## ベンチグラインダー

### WABG-150

## 取扱説明書

このたびは **WIZ'A** ベンチグラインダーをお買い上げ頂きまして、誠にありがとうございます。

使用前に必ずこの取扱説明書をお読みにになり、本製品の特徴・能力・使用方法などについて十分理解した上で、正しくご利用くださるようお願いいたします。尚、この取扱説明書は大切に保管して下さい。

## 目 次

1. 使用上の注意事項	1~2ページ
2. 製品用途・特徴	3ページ
3. 本製品の各部名称	3ページ
4. 梱包内容	4ページ
5. 商品仕様	5ページ
6. 組立方法	5~7ページ
7. 砥石の交換方法	7ページ
8. 使用前の準備	8ページ
9. 使用方法	8ページ
10. 保守・点検・保管方法	8ページ
11. 分解図・部品表	9ページ
保証書	10ページ

\*この取扱説明書の記載内容は改良の為、予告なく変更することがございます。

\*この取扱説明書の記載内容について、無断で転用することを禁じます。



# 1. 使用上の注意事項

本書における使用上の注意事項は、△ 警告と△ 注意に区別して記載していますが、それぞれ次の意味を表します。いずれも重要な内容ですのでよくお読みになり理解してから使用して下さい。

△ 警告: 誤った取扱いをしたときに、使用者が死亡、重傷または後遺症を負う可能性が想定される場合の注意。

△ 注意: 誤った取扱いをしたときに、使用者が傷害を負うか、または物的損害を被る可能性が想定される場合の注意。

## 電動工具に関する共通項目

### 警告

#### 1. 使用前について

- 本製品にヒビ、割れ、損傷がないか確認して下さい。異常があれば使用しないで販売店もしくは発売元に連絡して下さい。
- 電源コード、電源プラグを点検して下さい。コードやプラグが損傷したまま使用しますと火災、感電、やけどなどの原因になります。
- 約1分間の試験運転を行って下さい。異常な音、振動がないか確認して下さい。異常があれば使用しないで販売店もしくは発売元に連絡して下さい。
- 本製品のスイッチがOFFになっていることを確認してからコンセントに接続して下さい。
- 試験運転時に本製品の回転方向、作動方向が間違いないか確認して下さい。異常があれば使用しないで販売店もしくは発売元に連絡して下さい。
- 加工材料は必ずクランプ、バイスなどで固定して下さい。加工材料が飛んだりして大変危険です。

#### 2. 使用中について

- 使用中に本製品に異常が発生した場合は、直ちに使用を中止し販売店もしくは発売元に連絡して下さい。
- 使用中電源コードが作動部に接触しないよう、巻込まないように十分注意して下さい。
- 作業者以外は本製品、電源コードなどに触れないで下さい。
- 本製品には通気口があります。布などで覆ってふさがしないで下さい。
- 本製品が作動しているままその場を離れないで下さい。

#### 3. 電源について

- 使用電源は必ず100V交流電源を使用して下さい。誤って200Vなどに接続しますとモーターが異常回転し本製品が故障することがあります。
- 発電機、インバーター電源、仮設電源など電圧が安定しない電源には接続しないで下さい。

#### 4. 延長コードについて

- 延長コードは電圧降下(供給電圧100V以下)が発生します。
- 延長コードを使用する場合は、本製品の電源コード以上の太い延長コードを使用して下さい。
- 延長コードの使用目安として、15m以内で使用して下さい。
- 延長コード(電工ドラム)に明記してある注意事項を必ず守って下さい。

#### 5. 感電防止について

- アース線がついている製品は必ずアースを接続して下さい。但し、ガス管など危険なものには接続しないで下さい。
- 作業中はアースされている物に(エアコンの室外機や金属製の支柱など)接触しないで下さい。
- 感電防止の為に漏電遮断器が設置されていることを確認して下さい。
- 本製品及び内部には絶対に水をかけたり、入れたりしないで下さい。また、使用後は水洗いをしないで下さい。
- 濡れた手、濡れた手袋を着用して使用しないで下さい。

#### 6. 作業場所について

- 作業場、作業台は整理してきれいな場所で作業して下さい。
- 作業は平らでかつ広い場所で行って下さい。
- 作業は明るい場所で行って下さい。暗い場所で作業しますと事故の原因になります。
- 雨の中、湿度の多い場所、可燃性の液体やガスのある場所では使用しないで下さい。
- 密封された部屋では使用しないで下さい。また、作業の内容によっては換気ができる場所で使用して下さい。
- 直射日光のあたる場所、ほごりの多い場所では使用しないで下さい。
- 本製品は屋内用です。屋外での使用はしないで下さい。

#### 7. 服装について

- 作業は適した服装で行って下さい。ネクタイをつけたり、袖口を開いたままで作業しますと作動部、回転部に巻込まれる恐れがあり危険です。
- 軍手など巻込まれやすい素材の手袋は着用しないで下さい。
- 長い髪は帽子などで覆って下さい。
- 作業中は目の保護の為、保護メガネを着用して下さい。ほこりが多く出る作業はマスクも付けて下さい。
- その他作業に応じてヘルメット、耳栓、安全靴などの保護員を必ず着用して下さい。

#### 8. 改造、分解、修理について

- 本製品を改造しないで下さい。
- 修理技術者以外の方は絶対に分解したり、修理しないで下さい。
- 修理依頼は販売店に連絡して下さい。

#### 9. 用途について

- 本来の用途以外での使用はしないで下さい。

## 警告

#### ベンチグラインダーの項目

- 本製品が動かないように固定して下さい。広くて、平らな場所に設置して下さい。
- 砥石の破損は大きな事故になり大変危険です。使用時は十分に注意して下さい。
- スイッチを入れる時は砥石が割れて飛ぶことを想定して十分注意してスイッチを入れて下さい。
- 砥石は緩みがないようにしっかりと取付けて下さい。但し締め付け過ぎますと砥石の破損になりますので注意して下さい。
- 砥石にヒビ、割れ、損傷がないか必ず確認して下さい。異常があれば使用しないで下さい。
- 砥石は乾式ですので水などを掛けて使用しないで下さい。
- 砥石カバーは必ず取付けて使用して下さい。
- 保護用プレートは必ず付けて使用して下さい。
- 砥石は本製品の回転数以上の最高使用回転数の砥石を使用して下さい。
- 作業は研磨面で行って下さい。側面などで絶対に使用しないで下さい。
- 付属品の取付けは緩みがないようにしっかりと取付けて下さい。
- 砥石の取付け方向、回転方向が間違いないか確認して下さい。
- 使用時に火花が出ますので、引火しやすい物、高価で大切なものはそばに置かないようにして下さい。また、火傷の恐れがあるため十分注意して下さい。
- 研削粉、火花が出ますので、保護メガネ、防じんマスクは必ず着用して下さい。

## 注意

#### 1. 取扱いについて

- 電源コードをコンセントへ抜き差しするときは必ず電源プラグを持って行って下さい。
- 電源コードを引っ張ってコンセントから抜いたり、電源コードを持って本製品を移動したり持ち上げたりしないでください。

#### 2. 使用前の確認

- 使用前に本製品各部のねじ類が締まっているか確認をして下さい。
- 使用前に必ずスパナやねじ回しなどの工具類は本製品から取外して下さい。思わぬ事故の原因になり危険です。
- 体調がすぐれないとき、疲れているときは作業をしないで下さい。

#### 3. 電源コードについて

- 保管、点検、修理、部品交換など作業しないときは本製品のスイッチをOFFにして電源コードをコンセントから抜いて下さい。
- 停電の時は電源コードをコンセントから抜いて下さい。

#### 4. 騒音防止について

- 法令及び各都道府県の条例で定められた騒音防止規制を守り、状況に応じて遮断壁を設けるなどして規制値以下で使用して下さい。

#### 5. 保管について

- 使用後は汚れなどを取り除いて下さい。
- 保管は直射日光のあたる場所や雨、湿気の多い場所に保管しないで下さい。
- 保管は子供の手が届かない場所に保管して下さい。

## 2. 製品用途・特徴

- 金属の研磨作業
- 園芸用草刈り刃の目立てに

## 3. 本製品の各部名称

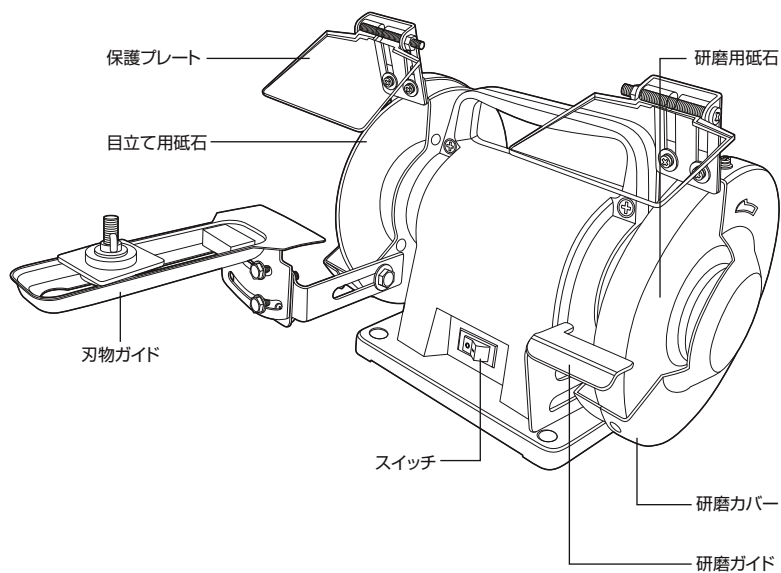

# 4. 梱包内容

※各部品、数量が入っているか確認して下さい。

①本体

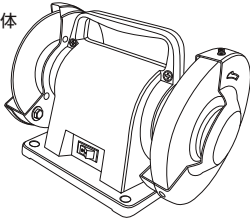

②保護プレートブラケット

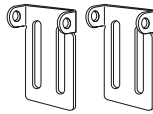

③保護プレート

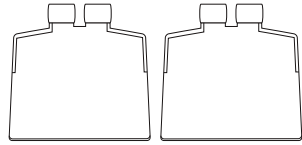

④研磨ガイド



⑤刃物ガイド  
取付金具 A



⑥刃物ガイド  
取付金具 B



⑦刃物ガイド

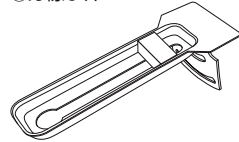

⑧刃物ガイドストッパー  
PCストッパー、  
ワッシャー(大)、蝶ネジ



⑨刃物受部  
ボルト付プレート、刃物押え  
ワッシャー(大)、蝶ネジ



⑩保護プレート組立ネジ  
ネジ(ロング)、スプリングワッシャー  
ワッシャー(小)、ナット(小)

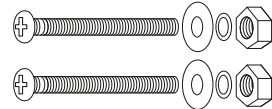

⑪保護プレート取付ビス  
ネジ(小)、ワッシャー小(小穴)

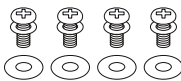

⑫ガイド取付ボルト  
ボルト(大)、ワッシャー(大)

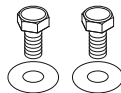

⑬刃物ガイドA、刃物ガイド接続  
ボルト(小)、ナット(中)

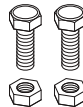

⑭刃物ガイドAB  
取付ネジ



No.	部品名称	数量	No.	部品名称	数量
①	本体	1		保護プレート組立ネジ	
②	保護プレートブラケット	2		ネジ(ロング)	2
③	保護プレート	2	⑩	スプリングワッシャー	2
④	研磨ガイド	1		ワッシャー(小)	2
⑤	刃物金具取付金具A	1		ナット(小)	2
⑥	刃物金具取付金具B	1		保護プレート取付ネジ	
⑦	刃物ガイド	1	⑪	ネジ(小)	4
⑧	刃物ガイドストッパー			ワッシャー小(小穴)	4
	PCストッパー	1	⑫	ガイド取付ボルト	
	ワッシャー(大)	1		ボルト(大)	2
	蝶ネジ	1		ワッシャー(大)	2
		スプリングワッシャー		2	
⑨	刃物受部		⑬	刃物ガイドA、刃物ガイド接続	
	ボルト付プレート	1		ボルト(小)	2
	刃物押え	1		ナット(中)	2
	ワッシャー(大)	1			
	蝶ネジ	1	⑭	刃物ガイドAB取付ネジ	2

## 5. 商品仕様

型式	WABG-150
定格電圧	AC100V
周波数	50Hz・60Hz
消費電力	150W
回転数	2950・3500min <sup>-1</sup>
電源コード	約2m
定格時間	20分
質量	約5.9Kg
砥石寸法	研磨用 外径150×厚さ19×穴径12.7mm
	目立て用 外径150×厚さ6.4×穴径12.7mm

## 6. 組立方法

### 1 保護プレートの組立、取付 (左右)

- ①(左)保護プレートを保護プレートブラケットに取付けます。
- ・ブラケットの穴にプレートの穴を合わせます。
  - ・ネジ(ロング)を差込んで、ワッシャー、スプリングワッシャー、ナットの順に取付けます。
- (右)はネジの方向を逆にして下さい。
- ②組立てた保護プレートを本体砥石カバー上部の穴に①の部品で取付けて下さい。  
保護プレート、ブラケットが砥石に接触しないように3~10mm程度空けて下さい。  
プレートの角度はドライバー、スパナで締め付けて固定して下さい。

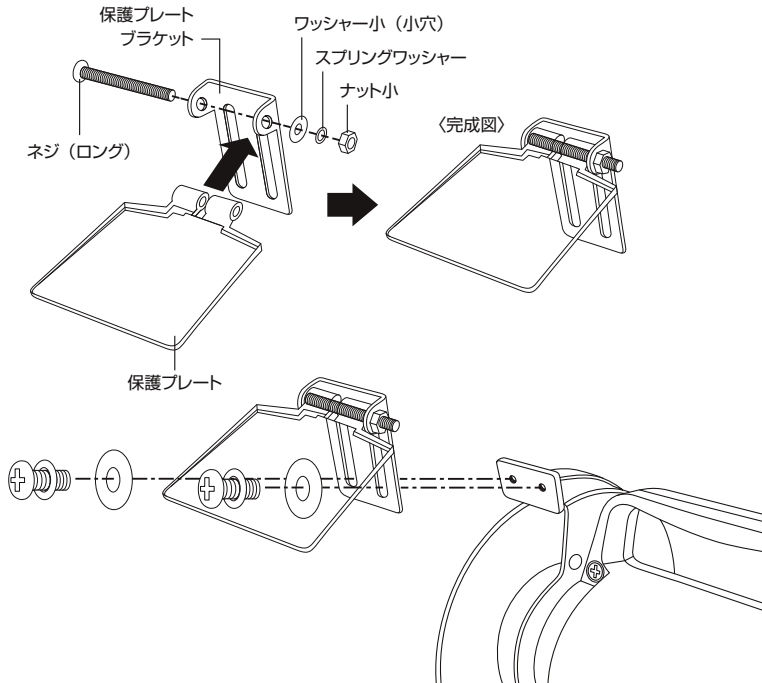

## 2 研磨ガイドの取付

本体右側砥石カバーの穴に研磨ガイドを取付けて下さい。

△ 注意:ガイドと砥石が接触しないように1~3mm程度空けて取付けて下さい。

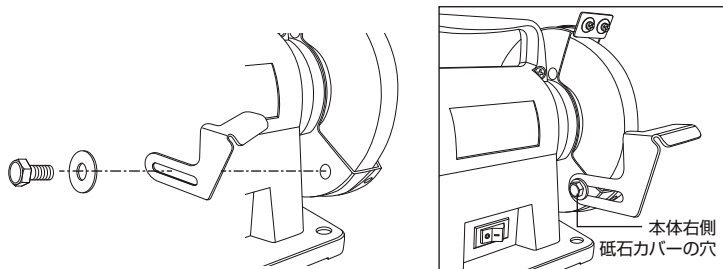

## 3 刃物ガイド取付

① 刃物取付け金具Aに刃物取付け金具Bを取付けて下さい。

② 次に刃物ガイドを金具Bへ取付けて下さい。

③ 組み立てた刃物ガイドを本体左側砥石カバーの穴に取付を取付けて下さい。

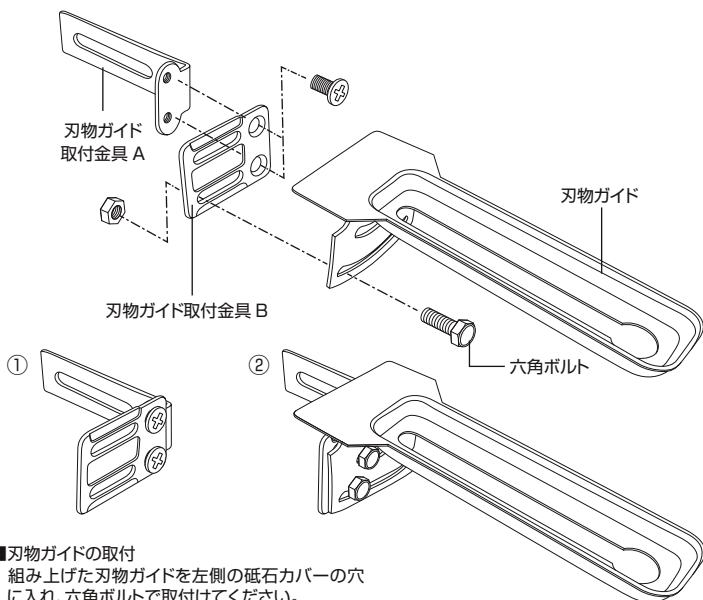

### ■ 刃物ガイドの取付

組み上げた刃物ガイドを左側の砥石カバーの穴に入れ、六角ボルトで取付けてください。

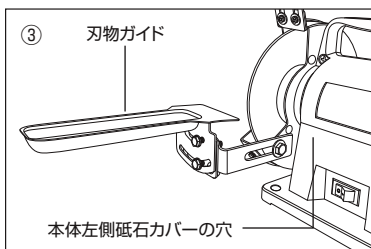
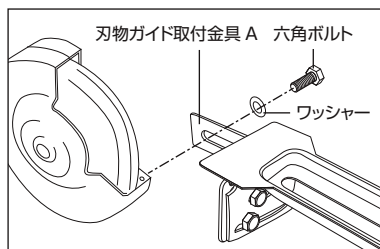



# 7. 砥石の交換方法

- ⚠ 警告:本製品のスイッチをOFFにして電源コードをコンセントから抜いて下さい。
- ⚠ 警告:交換する砥石の回転数、サイズが本製品に合っているか確認して下さい。
- ⚠ 警告:砥石の回転方向を確認して交換して下さい。

- ① 砥石カバー外側にあるネジ3ヶ所をカバーが動く程度まで緩めて下さい。
  - ② 砥石カバーを回転させて大きな穴と合わせて外して下さい。
  - ③ 砥石を布などを使用して押さえて固定して下さい。
  - ④ その状態で六角ナットを緩めて下さい。
- 左側の砥石は右方向、右側の砥石は左方向へ回すと緩みます。

- ⑤ 砥石を外して下さい。
- ⑥ 新しい砥石を取付順に取付けて下さい。  
※フランジは山側が砥石の反対になるように取付けて下さい。
- ⑦ 砥石は締め付け過ぎないようにして下さい。  
※トルク値 11 N/m前後(±1)で取付けて下さい。
- ⑧ 砥石カバーを②、①の方法で取付けて下さい。
- ⑨ 試験運転を行って安全の確認をして下さい。

## 砥石取付順番(左側)

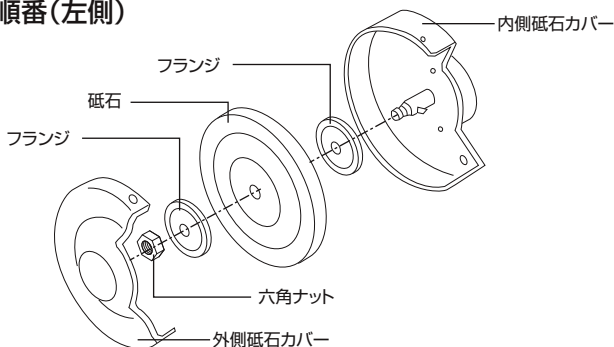

## 8. 使用前の準備

⚠ 警告:感電防止の為、漏電遮断器が設置されていることを確認して下さい。

⚠ 警告:アース線は必ず接続して下さい

### 1 運転前に

- ① 本製品が動かないようにしっかりと固定して下さい。
- ② 作業は平らでかつ広い場所で行って下さい。
- ③ 使用前に約1分間の試験運転を行って下さい。異常な音、振動がないか確認して下さい。異常があれば使用しないで販売店もしくは発売元に連絡して下さい。
- ④ 砥石にヒビ、割れ、損傷がないか確認して下さい。  
※ 砥石の破損は大きな事故になり大変危険です。

### 2 電気について

- ① 電源コード、電源プラグに損傷がないか点検して下さい。  
万一損傷がある場合は販売店もしくは発売元に連絡して下さい。
- ② 電源は100V定格15A以上のコンセントに接続して下さい。

## 9. 使用方法

⚠ 警告:作動部、回転部には絶対に手を触れたり、顔を近づけないで下さい。

⚠ 警告:作業時は保護メガネ、マスクを装着して下さい。

⚠ 警告:その他作業に応じて保護具を使用して下さい。

### 1 研削

- ① 材料をしっかりと持って、ゆっくりと砥石に当てて下さい。
- ② 研磨ガイドを利用して安全に研削して下さい。
- ③ 材料に必要以上の力を入れて、砥石に押し当てないで下さい。

### 2 刃物ガイドの使用方法

- ① 刃物を刃物受けにセットして下さい。
- ② ストッパーで刃研ぎの前後の位置を決めて固定して下さい。
- ③ 刃物と砥石が接触していない事を確認して本体を動作させて下さい。
- ④ 刃物を前後に動かして目立てを行って下さい。

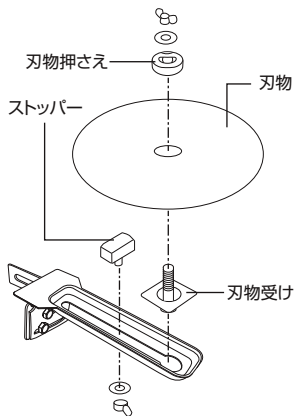

## 10. 保守・点検・保管方法

⚠ 警告:保守、点検、保管時は本製品の電源をOFFにして電源コードをコンセントから抜いて行って下さい。

- 1、使用後はほこり、汚れを除去して下さい。但し、水、アルコール、シンナー等の液体は使用しないで下さい。
- 2、直射日光のあたる場所や雨、湿気が多い場所に保管しないで下さい。
- 3、子供の手が届かない場所に保管して下さい。
- 4、修理が必要になったとき、部品の購入などは販売店に連絡して下さい。

# 11. 分解図・部品表

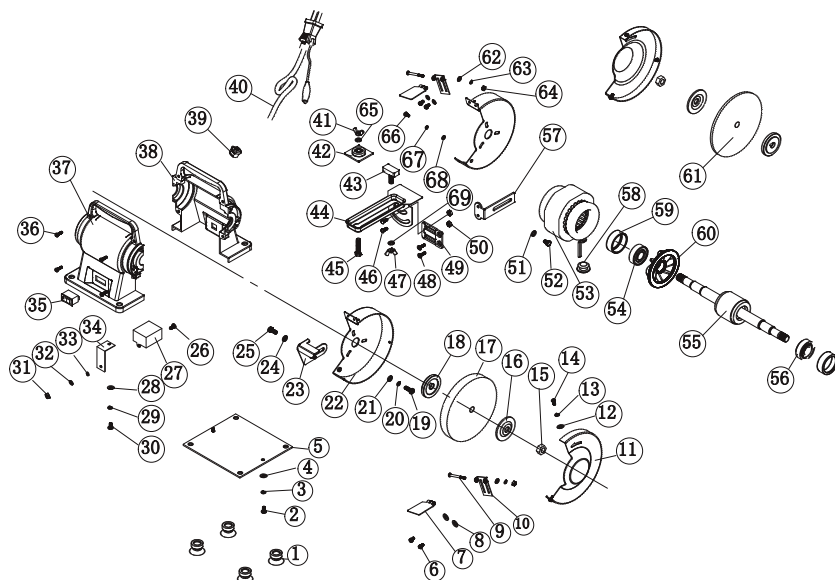

No.	部品名	数量	No.	部品名	数量	No.	部品名	数量
1	ゴム足	4	24	ワッシャー	1	47	蝶ナット	1
2	ビス	2	25	ビス	1	48	ビス	2
3	スプリングワッシャー	2	26	ビス	1	49	接続プレート	1
4	ワッシャー	2	27	コンデンサー	1	50	ナット	2
5	ベースプレート	1	28	ワッシャー	1	51	ワッシャー	1
6	ビス	4	29	スプリングワッシャー	1	52	ボルト	1
7	保護プレート	2	30	ビス	1	53	モーター固定部	1
8	ワッシャー	4	31	ナット	1	54	ベアリング	1
9	ボルト	2	32	スプリングワッシャー	1	55	モーター回転部	1
10	保護プレートブラケット	2	33	ワッシャー	1	56	ベアリング	1
11	磁石ガード 左・右	2	34	セッティングプレート	1	57	刃物ガイド取付金具	1
12	ワッシャー	2	35	スイッチ	1	58	ゴムリング	1
13	スプリングワッシャー	2	36	ビス	4	59	ベアリングカバー	2
14	ビス	2	37	本体前面	1	60	冷却ファン	1
15	ナット	2	38	本体背面	1	61	磁石	1
16	外側フランジ	2	39	ケーブルクランプ	1	62	ワッシャー	2
17	磁石	1	40	電源コード	1	63	スプリングワッシャー	2
18	内側フランジ	2	41	蝶ナット	1	64	ナット	2
19	ビス	1	42	PCプレート	1	65	ワッシャー	1
20	スプリングワッシャー	1	43	PC ストップバーナット	1	66	ビス	1
21	ワッシャー	1	44	刃物ガイド	1	67	スプリングワッシャー	1
22	内側磁石ガード左・右	2	45	ビス	1	68	ワッシャー	1
23	研磨ガイド	1	46	ボルト	2	69	ワッシャー	1

# 保証書

●保証期間内に取扱説明書及びPL警告表示等の注意書きにしたがって正常な状態で使用し、かつ定められた保守点検を毎日実施していたにもかかわらず故障した場合には、お買い上げの販売店に本書を提示の上、修理を依頼して下さい。

品名	ベンチグラインダー		形式	WABA-150
お買い上げ日	年	月	日	保証期間 お買い上げ日より6ヶ月
お客様※ お住所	〒			
	ご氏名	電話番号	( )	
販売店※	住所			
	店名 電話番号			

販売店のお買い上げ年月日を証明できる物が必要となります。

※印欄に記入のない場合は無効となりますので、必ずご確認ください。

1.保証期間内でも次のような場合には有償修理となります。

- ①使用方法に誤り、または改造や不当な修理による故障または損傷。
- ②お買い上げ後の落下、引っ越し、輸送等による故障または損傷。
- ③火災、地震、水害、落雷その他の天変地異、公害や異常電圧による故障または損傷。
- ④車輛、船舶等に搭載して使用された場合に生じた故障または損傷。
- ⑤本書のご提示のない場合。
- ⑥本書のお買い上げ年月日、お客様名、販売店名の記入のない場合、または字句を書き換えられた場合。

2.本書は再発行いたしませんので紛失しないように大切に保管して下さい。

3.本書は日本国内においてのみ有効です。

## 保証に関する注意・確認事項

- 1.製品の故障及び損傷により発生する損害は、保証対象には含まれません。
- 2.製品の修理期間中に、お客様側で発生した損害に関しては、保証いたしません。
- 3.修理期間中の代替製品の貸出はいたしません。
- 4.修理不可能と判断した製品は修理に応じかねる場合がございます。
- 5.付属部品は、保証対象には含まれません。

企画・発売元 **アーブランド サカモト 株式会社**

〒955-8501 新潟県三条市上須頃445

TEL 0256-33-6010

受付時間 土、日、祝日を除く 9:30~12:00 13:00~17:00 MADE IN CHINA

修理、修理見積、部品購入などに関しては、販売店へ問い合わせ下さい。弊社では対応出来ませんのでご了承下さい。

※個人情報の取り扱いについて

弊社では、問合せの対応の為、利用目的をお知らせの上、個人情報を収集させて頂きます。

頂いた情報は適切に管理して利用目的以外には利用致しません。又、正当な理由がない限り、第三者への開示は致しません。